

Instalacje



SIECI GAZOWE



SIECI WODOCIĄGOWE



SIECI KANALIZACYJNE



SIECI CIEPŁOWNICZE



DROGOWNICTWO

SKŁADY „KROPELEK”

SKŁADY „PECEFAL”

SKŁADY „ŻELIWIARZ”

3. 136. I. CENNIK PODSTAWOWY SIECI KANALIZACYJNE STUDNIE DRENARSKIE PREFABRYKOWANE

EDYCJA I 2012. STAN NA DZIEŃ 2012.04.01

Studnia drenarska kontrolna							
	L=1500 mm	80/80	2833230150	szt.	193,10	6	
		100/100	2833240150	szt.	195,90	6	
		160/160	2833270150	szt.	209,40	6	
		80/80/80	2833330150	szt.	210,00	6	
		100/100/100	2833340150	szt.	212,60	6	
		160/160/160	2833370150	szt.	226,20	6	
		80/80/80/80	2833430150	szt.	224,40	6	
		100/100/100/100	2833440150	szt.	229,50	6	
		160/160/160/160	2833470150	szt.	242,80	6	

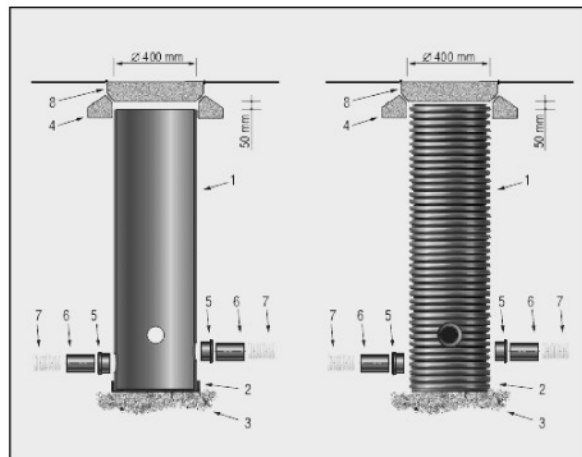

INFORMACJE TECHNICZNE ORAZ WYCENY INWESTYCYJNE U NASZYCH DORADCÓW

TAŚMY I FOLIE
BUDOWLANE

TAŚMY I FOLIE
OPAKOWANIOWE

MATERIAŁY IZOLUJĄCE
I USZCZELNIAJĄCE

SYSTEMY DOCIEPLEŃ
BUDYNKÓW

BEZPIECZEŃSTWO
I HIGIENA PRACY

Chemia

Kropelek:

kontakt bezpośredni: +48 505 657 795

magazyn dla dostaw 114SIW: ul. Handlowa 2, 41-807 Zabrze
sklad.kropelek.zabrze@orangeseven.pl

Pecefal:

kontakt bezpośredni: +48 505 657 795

magazyn dla dostaw 114SIK: ul. Handlowa 2, 41-807 Zabrze
sklad.pecefal.zabrze@orangeseven.pl

Żeliwiarz:

kontakt bezpośredni: +48 505 657 795

magazyn dla dostaw 111SID: ul. Cegielnia Murcki 5, 40-749 Katowice
sklad.zeliwiarz.katowice@orangeseven.pl

Adres do korespondencji i fakturowania: Orange Seven, ul. Opolskiego 1/21, 41-500 Chorzów